

ENGLISH

Congratulations on purchasing your TriPollar® Stop X device!

You have taken the first step toward flawless beautiful skin!
This user manual describes the TriPollar® Stop X product and how to use it.

Supplementary information to be found at:
<http://www.stop-age.com> (English website)
<http://www.stop-age.cn> (Chinese website)

TABLE OF CONTENTS

INTRODUCING TRIPOLLAR® STOP X	8
• OVERVIEW	
• THE TRIPOLLAR® STOP X KIT	
USING TRIPOLLAR® STOP X	11
• THE TRIPOLLAR® STOP X DEVICE	
• BEFORE YOU BEGIN	
• TREATING YOUR SKIN	
• RECOMMENDED TREATMENT GUIDELINES	
TROUBLESHOOTING	20
CUSTOMER SUPPORT	20
TECHNICAL SPECIFICATIONS	21
APPENDIX	22

IMPORTANT NOTICE

© Pollogen Ltd. All rights reserved.

Design and technical specifications are subject to change without prior notice. Manufactured by Pollogen Ltd.

Patented technology.

The names Pollogen, TriPollar and Stop are registered trademarks of Pollogen Ltd.

All intellectual property rights in this publication are owned by Pollogen Ltd. and protected by applicable copyright laws and international treaty provisions. Pollogen Ltd. retains all rights not expressly granted. No part of this publication may be reproduced in any form whatsoever or used to make any derivative work without prior written approval by Pollogen Ltd.

All other trademarks are the property of their respective owners. Other company and brand products and service names are trademarks or registered trademarks of their respective holders.

SAFETY

Important: Be sure to read the entire user manual prior to use of the product. Always adhere to all warnings and cautions. Be sure to follow all safety precautions below when using the TriPollar® Stop X product. To learn more about TriPollar technology, visit our English website at: www.stop-age.com and Chinese website at: www.stop-age.cn

① WARNINGS AND CAUTIONS

TriPollar® Stop X is an electrical device that must be used properly. To reduce the risk of injury from electric shock, adhere to all warnings and cautions below:

- Do not touch the device should it fall into water. Unplug the device immediately with dry hands.
- Do not place or store the device near any source of water, such as a sink or bathtub.
- Do not submerge the device under water.
- When plugged in, do not leave the device unattended.
- Before use, ensure that the system and its power supply do not show any visible damage. Do not operate if the electric cord is damaged or if the system is disassembled.
- Only use the device with the electric cord and power supply provided.
- Keep the device out of the reach of children.
- Be sure that your hands are completely dry when operating the device.
- Turn the device OFF and then unplug the power supply from the electrical outlet after use or before cleaning and maintenance.

- Use TriPollar® Preparation Gel during treatment according to its instructions for use.

SAFETY INSTRUCTIONS

- Only use this device for its intended purpose, as described in this manual.
- Do not use the device over eyelids, closed eyes, thyroid area, lips, ears, breasts or genital areas.
- The sensation while using the device should be warm and pleasant. If you experience discomfort, discontinue use immediately.

Failure to follow the instructions in this manual may cause damage or burns to your skin.

DO NOT USE THE DEVICE IF ANY OF THE FOLLOWING APPLY TO YOU:

- Are under 18 years of age.
- Have a pacemaker or internal defibrillator.
- Have metal implants in the treatment area, such as gold threads. This does not apply to dental fillings or implants, which present no problem.
- Currently have cancer or a history of cancer, especially skin cancer or premalignant moles.
- Have severe concurrent conditions, such as cardiac disorders.
- Are pregnant or nursing.
- Have an impaired immune system due to immunosuppressive diseases such as AIDS, or are using immunosuppressive medications.
- Have any disease that is stimulated by heat, such as recurrent Herpes Simplex (within the treatment area).

- Have any active skin condition within the treatment area, such as sores, psoriasis, eczema or a rash.
- Have a history of keloid scarring, abnormal wound healing or fragile skin.
- Have had any surgical procedure, laser resurfacing or deep chemical peeling within the treatment area within the past three months or are still undergoing a process to complete healing.
- Have permanent fillers within the treatment area.
If you have temporary dermal fillers within the treatment area, consult your physician before using the device.
- Have had Botox administered in the treatment area within the past three months.
- Have suspicious lesions within the treatment area.
- Currently use medications, herbal preparations, vitamins or food supplements that may cause fragile or dry skin.

POSSIBLE SIDE EFFECTS

The following side effects are rare. However, should they occur, they are usually temporary. If any of the following conditions appear and last more than 24 hours, consult your physician:

- Pain
- Damage to natural skin texture (crusting, blistering, burns, fragile skin, bruising)
- Mild headache

For other aesthetic procedures or should you have any uncertainty regarding potential side effects, consult your physician before using the device.

INTRODUCING TRIPOLLAR® STOP X

This chapter introduces the TriPollar® Stop X product and describes its components.

OVERVIEW

TriPollar® Stop X – The Next Generation of RF Home Treatments

TriPollar® Stop X presents the latest in RF technology at the comfort of your home. Based on the groundbreaking TriPollar® Multi-RF technology, TriPollar® Stop X affects all layers of the dermis homogeneously for faster, safer and more effective treatment. It delivers professional-level aesthetic results that are both immediately visible and long-lasting. TriPollar® Stop X users enjoy the combined benefits of a unique non-conductive gel that ensures the delivery of focused RF energy into the right layers of the dermis using the newly designed electrodes. A proprietary and innovative temperature sensor ensures an effective and safe treatment while stimulating dermal activity that accelerates the natural production of collagen, the protein responsible for the skin's smooth and supple texture. Using TriPollar® Stop X regularly according to its treatment protocol can effectively postpone the signs of aging.

THE TRIPOLLAR® STOP X KIT

The TriPollar® Stop X kit contains the following components:

1. TRIPOLLAR® STOP X KIT (FIG.1)



FIG.1

2. TRIPOLLAR® STOP X DEVICE (FIG.2)
3. TRIPOLLAR® STOP X POWER SUPPLY AND ELECTRIC CORD (FIG.3)
4. TRIPOLLAR® STOP X ELECTRICAL OUTLET ADAPTERS (FIG.4)
5. TRIPOLLAR® PREPARATION GEL (FIG.5)
After the container has been opened, the gel can be used for up to 12 months.
Important: It is recommended to perform a patch test 24 hours prior to initial use. See page 13 for details.
6. TRIPOLLAR® STOP X USER MANUAL (FIG.6)
7. TRIPOLLAR® STOP X WARRANTY POLICY (FIG.6)

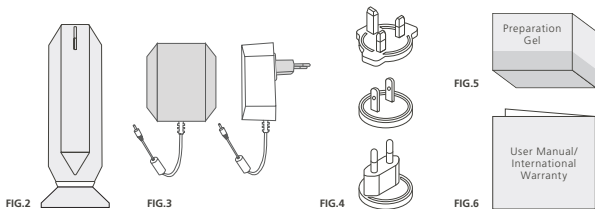

USING TRIPOLLAR® STOP X

This chapter describes the TriPollar® Stop X device and how to use it.

THE TRIPOLLAR® STOP X DEVICE

TriPollar® Stop X is a facial renewal and rejuvenation device. The device is used to increase and accelerate collagen production in your skin for rejuvenation effect.

TriPollar® Stop X focuses heat deep within the dermis of your skin, as shown below.

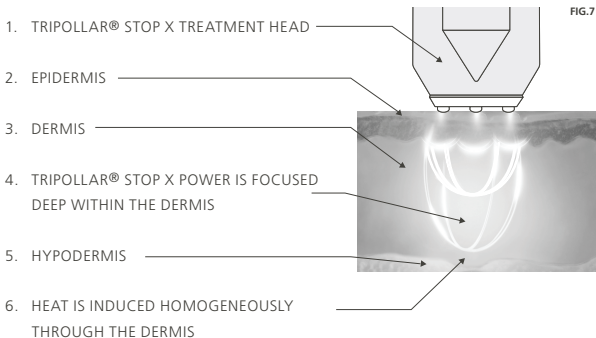
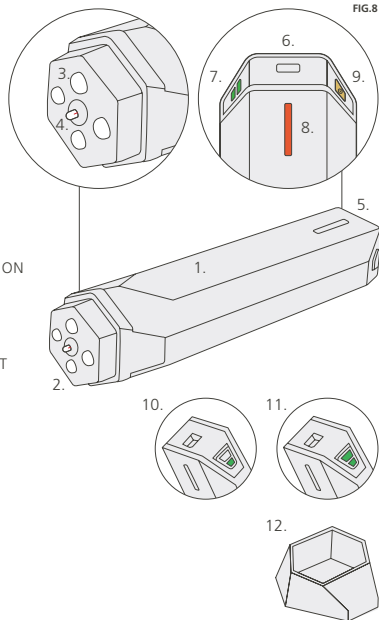

FIG.8 Shows the components comprising the TriPollar® Stop X device.

1. DEVICE BODY
2. TREATMENT HEAD
3. ELECTRODE
4. TEMPERATURE SENSOR
5. CONTROL PANEL
6. POWER SUPPLY CONNECTION
7. GREEN INDICATOR LIGHT
8. ORANGE INDICATOR LIGHT
9. ON/OFF BUTTON
10. LOW RF
11. HIGH RF
12. PROTECTIVE COVER



BEFORE YOU BEGIN

Before using the TriPollar® Stop X device, do the following.

1. Open the box containing the device, and remove the device and its power supply.
2. Insert the adapter onto the electrical posts (Fig.9)
3. Push the adapter into the slot of the PS until it securely "clicks into place" and cannot be removed easily (Fig.10)
4. Connect the power supply to the device (Fig.11)
5. Plug the power supply into an electrical outlet (Fig.12)
6. Remove the TriPollar® Preparation Gel from its box.
Important: Before using the device for the first time, it is recommended to perform a patch test 24 hours prior to initial use. To do so, apply a small amount of TriPollar® Preparation Gel to the inner arm and treat the area with the TriPollar® Stop X device. Ensure that the skin does not have a negative reaction to the gel or treatment.
7. Remove the protective cover from the device.

You are now ready to treat your skin using TriPollar® Stop X, as described on page 15.

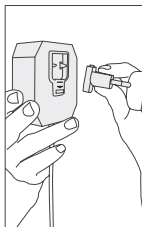

FIG.9

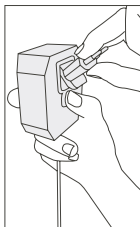

FIG.10

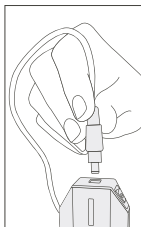

FIG.11

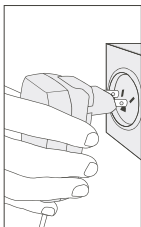

FIG.12

TREATING YOUR SKIN

To treat your skin using the TriPollar® Stop X device:

1. Cleanse and dry the treatment area.
2. Apply a very thin, even layer of TriPollar® Preparation Gel over the entire treatment area (face and/or neck). This gel must be used during the entire treatment session. Your skin may feel a warm sensation when the gel is applied.
3. Turn the device ON by pressing the Power button (Fig.13). Make sure that the green indicator light turns ON.
Tip: A long press of the Power button turns the device OFF.
4. Select the power setting (Low/High) that is most comfortable for you. When the green indicator light shows a single green light illuminated (Fig.14), the device is operating at the Low power level. You can press the Power button again to change to the High power level (Fig.15).

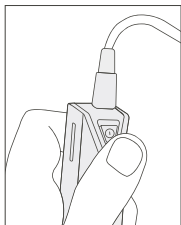

FIG.13

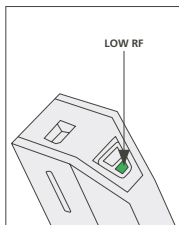

FIG.14

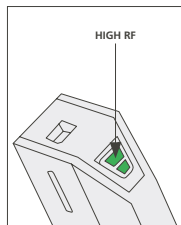

FIG.15

Important: During your first treatment session, we recommend that you use the Low power setting and then adjust the power level according to your skin's tolerance for subsequent treatments.

Treatment:

5. Divide the face to 3 optional treatment areas (Fig.16):
 - Right cheek
 - Left cheek
 - Forehead
6. Place the device on your skin, make sure to apply a slight pressure in order to assure a full contact between the electrodes and the skin.
7. Start moving the device in a very slow circular motion on a small part of your treatment area (approximately twice the size of the electrodes), slowly heating your skin to the optimal temperature (Fig.17).

Important: Be sure to constantly move the device slowly over the skin to ensure proper heating of the treated area. Do not leave the device on one place without movement.

8. Once the orange indicator light illuminates followed by a 'beep' sound, you have reached the optimal temperature. Continue the same slow circular motion for a few moments and then gradually enlarge your movements in the treatment area.
Proceed with this technique covering the entire treatment area, making sure the orange indicator light is illuminated as much as possible during the treatment.
As you move from one treatment area to another (Fig.16), the orange indicator light may turn-off if the temperature of the skin is not warm enough.
9. Continue working on the entire treatment area in a slow circular motion **for 4-5 minutes**. Make sure to maintain a uniform heating while covering the entire treatment area. Treatment can be augmented by "lifting" movements from the jaw line upwards toward your cheeks (Fig.18).
10. Once you finished the 4-5 minutes of treatment, you can proceed to the next treatment area repeating steps 6-9.



FIG. 16

TREATMENT
AREAS

FIG. 17



FIG. 18

11. As a natural result of the treatment, the skin may show some redness (erythema) and minor skin swelling (edema) in the treatment area. Both should disappear after a short time.
12. Press the Power button for two seconds to turn the device OFF.
13. Unplug the power supply from the electrical outlet.
14. Gently remove the TriPollar® Preparation Gel from your skin and wash your face. You can apply a moisturizer if desired.
15. Clean the electrodes of the device with a damp cloth or paper towel and cover the device tip with its protective cover.

Warning: Do not submerge the TriPollar® Stop X device under water.

Safety Mechanism:

The device's automatic temperature-optimization mechanism protects the skin from overheating. When the skin has reached the maximal temperature, the energy source will shut down automatically. The indication is - green LED off.

The device automatically turns the energy source back ON, when the skin temperature drops below the maximal temperature or when you move the device to an adjacent treatment area, where the skin temperature is lower. The indication is - green LED on.

Important:

The orange light is ON when the temperature of the skin in the treatment area is sufficiently heated and is OFF when it is not.

RECOMMENDED TREATMENT GUIDELINES

The following treatment guidelines are recommended for using the TriPollar® Stop X device:

- Treating the entire face takes 12-15 minutes. For shorter treatment times focus on selected areas of concern. Treatment times differ for each person.
- For optimal results, use the TriPollar® Stop X device 2-3 times a week for a period of 6-8 weeks.
- Make sure that you allow at least one day in between treatments on the same treatment area.
- To maintain long-term results after finishing the full course of treatments, we recommend that you use your TriPollar® Stop X device 2-4 times a month or as needed.
- If the orange indicator light and sound indicators do not appear within five minutes, or if you do not feel any heating, try moving the device as slowly as possible without stopping the motion. Slow, circular, constant movements are more effective than rapid movements. The slower the movement, the faster the treatment area heats internally.
- If the orange indicator light and sound indicators turn ON immediately or if you feel excessive heat, select a lower power level.
- If the orange indicator light and sound indicators do not appear after 3–5 minutes, select a higher power level. If the indicators still do not appear after increasing to the High power setting, try moving the device more slowly, without stopping the motion.

TROUBLESHOOTING

This chapter describes how to troubleshoot problems that may arise when using the TriPollar® Stop X device.

If your TriPollar® Stop X device is not working, take the following steps before contacting the service center:

- Ensure that you have removed the device's protective cover.
- Make sure that the electric cord is securely connected to the device and the Power supply adapter is firmly connected.
- Press the Power button and verify that the green indicator light illuminates.
- Ensure that you applied TriPollar® Preparation Gel according to instructions described in this manual. The Tripollar® Stop X device does not work properly when the preparation gel is not applied.

CUSTOMER SUPPORT

This chapter provides customer support contact information for the Tripollar® Stop X device.

For service, refer to the store where you purchased the TriPollar® Stop X device or visit our website at: www.stop-age.com and Chinese website at: www.stop-age.cn When contacting a local service center, have the device serial number ready. The serial number is located on the top panel of the device. Customer satisfaction is our top priority. To help us provide you with the best support possible, please send us your comments and suggestions. Contact information is provided on the back cover of this manual, or you can contact us via our website (see above).

TECHNICAL SPECIFICATIONS

This chapter presents the specifications for the TriPollar® Stop X system.

TABLE 1

Technical Specifications

Weight:	85gm
Physical Dimensions:	H=134mm L=51mm W=32mm
TriPollar RF Frequency:	1.0MHz-1.25MHz

TABLE 2

Operating conditions

Temperature:	+5°C to +30°C
Humidity:	20RH to 80RH
Rating:	100~240V AC, 0.6A, 50/60Hz DC 8V 1.5A

TABLE 3

Transport and Storage

Temperature:	0°C to 40°C
Humidity:	10RH to 90RH

TABLE 4

Electrical Safety

Power supply is classified as Class II double insulation

APPENDIX

This appendix provides the hazardous materials declaration for the TriPollar® Stop X device.

Restriction of Hazardous Substance Material Declaration

TABLE 5 - IS IN ACCORDANCE WITH THE PROVISIONS OF SJ/T 11364

Part Name	Hazardous Substances					
	PB	HG	CD	CR ⁶⁺	PBB	PBDE
DIODE	X	•	•	•	•	•
MOSFET	X	•	•	•	•	•
UK AC PIN	X	•	•	•	•	•
EU AC PIN	X	•	•	•	•	•
OTHER	•	•	•	•	•	•

- x Indicates that the named hazardous substance contained in at least one of the homogeneous materials used for this component may be above the limit requirement of GB/T 26572. The restricted materials are used in accordance with manufacturing needs. Use of such materials has no impact on the device's safety and no harmful effect on device users. **This declaration is included to remind device users that the device must be disposed of reasonably and in accordance with the environmental policy of your locale.**
- Indicates that the named hazardous substance contained in all of the homogeneous materials for this component is below the limit requirement of GB/T 26572.

简体中文

感谢您购买**TriPollar® Stop X**产品！

恭喜您向着无瑕肌肤迈出了第一步！

本使用说明书描述了TriPollar® Stop X仪器及其使用方法

补充资料详见：

<http://www.stop-age.com>（英文网站）

<Http://www.stop-age.cn>（中文网站）

目录

关于TRIPOLLAR® STOP X	30
• 产品简介	
• 包装内含	
TRIPOLLAR® STOP X使用程序	33
• 关于仪器	
• 准备使用	
• 护理肌肤	
• 使用提示	
常见问题	42
售后服务	42
技术规格	43
附录	44

重要告知

©Pollogen公司保留所有权利。

设计和技术规格如有变更，恕不另行通知。

仪器由Pollogen公司制造。

应用专利技术。

"Pollogen"和"TriPollar"属Pollogen公司之注册商标。

本使用说明书中的所有知识产权归Pollogen公司所有，并受版权法和国际款保护。Pollogen公司保留所有未明确授予之权利。未经Pollogen公司事先书面同意，不得以任何形式复制本使用说明书的任何部分，也不得用于制作任何衍生作品。

所有其他商标均属其各自所有者之财产；其他公司、品牌产品及服务名称亦属于其各自所有者之商标或注册商标。

安全指引

重要信息： 请确保在使用前通读整份说明书。需注意所有警告和安全事项。使用TriPollar® Stop X产品时，请务必遵守以下所有安全预防措施。若想了解TriPollar® 技术的更多信息，请浏览我们的英文网站：www.stop-age.com和中文网站www.stop-age.cn

① 警告和注意事项

TriPollar® Stop X 是一款必须正确使用的电子仪器。为降低触电带来的风险，请遵守以下所有警告和注意事项：

- 如仪器落入水中，千万不要接触仪器，应立即用干燥的手拔掉插头。
- 不要把仪器放在或靠近任何水源，如水槽或浴缸。
- 切勿将仪器浸泡到水中。
- 当接驳电源后，永远不要忽略仪器。
- 使用前，确保仪器、电源和电线没有任何损坏。若电线损坏或仪器经过拆解，请不要继续使用。
- 此仪器只适用于原装电线。
- 避免儿童接触。
- 操作此仪器时，手必须完全干燥。
- 清洁、维护前或使用后必须关闭电源并拔掉插头。
- 使用仪器专用凝胶时必须按照说明书指示。

注意事项

- 此仪器只适用于本用户手册所述的目的。
- 使用仪器专用凝胶时必须按照说明书指示。
- 眼睑、眼皮、甲状腺部位、嘴唇、耳朵、乳房或生殖器部位，不能使用此仪器。
- 使用该仪器时的感觉应该是温暖舒适的。如出现不适，请立即停止使用。

不按照本说明书所述的指示使用，有可能会损害或灼伤你的皮肤。

如果下列任何适用于您，请勿使用TriPollar® Stop X:

- 十八岁以下。
- 有心脏起搏器或内部除颤器。
- 使用范围内有金属植入物（如金线），不包括牙齿填充物或植入物。
- 现时或曾患有癌症，特别是皮肤癌或癌前痣。
- 严重的并发条件如心脏病。
- 怀孕或哺乳。
- 因免疫抑制性疾病而引起的免疫系统受损，如艾滋病或正在服用免疫抑制药物。
- 任何因热力刺激的疾病，如复发性单纯疱疹病毒（在使用范围内）。
- 在使用范围内有任何皮肤疾病如皮肤有伤口、牛皮癣、湿疹、皮疹。
- 曾患有癍瘤，异常的伤口愈合或脆弱肌肤。
- 任何手术，如在使用范围3个月内有进行激光换皮、化学脱皮或伤口正在愈合等。

- 使用范围曾置入永久填充物。而曾植入临时皮下填充剂，请先咨询医生的意见。
- 使用范围3个月内有植入肉毒杆菌素。
- 使用范围内有任何可疑病变。
- 现时使用的药物、草药制剂、维生素或食物补充剂会导致皮肤脆弱或干燥。

可能出现的副作用

以下的副作用是罕见的，如真的发生，通常都是暂时性的。不过，如出现任何下列副作用持续超过24小时，请向您的医生咨询。

- 疼痛
- 皮肤损伤（结痂、水疱、烧伤、皮肤脆弱、瘀伤）
- 轻微头痛

如对所有潜在的副作用有怀疑，请在使用TriPollar® Stop X 前先咨询您的医生。

TRIPOLLAR® STOP X介绍

本章节介绍TriPollar® Stop X产品及其组件。

产品简介

TriPollar® Stop X - 新一代RF家用射频美容仪

TriPollar® Stop X 呈现了在舒适的家用环境下使用的新型的射频技术。基于突破性的多频射频技术TriPollar® Stop X 可均匀地加热真皮层，从而实现快速、安全和有效的护理。提供即时且持久的专业级的美肤效果。

TriPollar® Stop X 的用户可享受到这款产品带来的综合优势，透过独特的非导热性凝胶和新型设计的磁头，聚焦射频能量并直达真皮层所在位置。真皮层的活动加快了胶原蛋白的自然生成，令肌肤光滑柔嫩，与此同时，仪器专有的创新型温度感应器确保了整个护理过程安全且有效。正确依照说明规律性地使用TriPollar® Stop X，能有效延缓皮肤的老化现象。

TRIPOLLAR® STOP X包装

TriPollar® Stop X包装内含:

1. TRIPOLLAR® STOP X包装盒 (图1)



图1

2. TRIPOLLAR® STOP X仪器 (图2)
3. TRIPOLLAR® STOP X电源和电线 (图3)
4. TRIPOLLAR® STOP X电源插座转换器 (图4)
5. TRIPOLLAR®凝胶耦合剂 (图5)
一旦容器被打开, 凝胶只可使用12个月。
重要: 建议在初次使用前24小时进行皮肤测试, 详情请见第13页。
6. TRIPOLLAR® STOP X说明书 (图6)
7. TRIPOLLAR® STOP X国际保修规则 (图6)

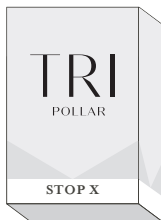
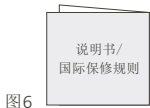
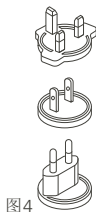
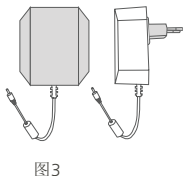
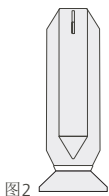

TRIPOLLAR® STOP X 使用程序

本章节介绍TriPollar® Stop X仪器及其使用方法。

TRIPOLLAR® STOP X仪器

TriPollar® Stop X是一款焕新并修复肌肤的面部仪器，用于提高及加快皮肤胶原蛋白生成，改善肌肤活力。

TriPollar® Stop X将热量聚焦于皮肤真皮层深处，如下图所示。



图8 TriPollar® Stop X仪器组件图。

1. 仪器主体
2. 工作端口
3. 磁头
4. 温度感应器
5. 控制面板
6. 电源连接
7. 绿色指示灯
8. 橙色指示灯
9. 开关键
10. RF低档
11. RF高档
12. 保护盖

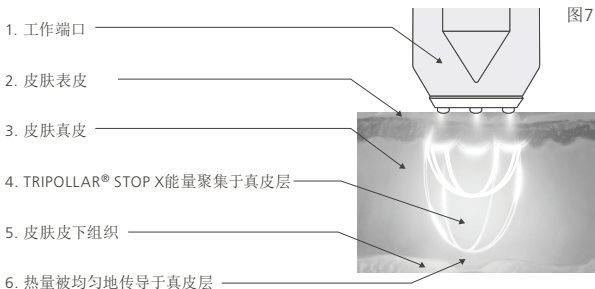
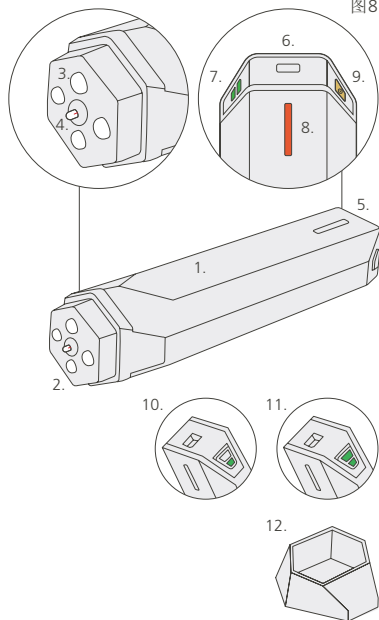

使用前

使用TriPollar® Stop X 之前，请注意一下事项。

1. 打开仪器包装盒，取出仪器及电源。
2. 将适配器接入电源槽 (图9)
3. 适配器推入电源槽，直到它牢牢“卡入到位”且无法轻易拔下 (图10)
4. 电源线与仪器相连 (图11)
5. 将电源插入插座 (图12)
6. 从盒子中取出TriPollar®专用凝胶。

重要：建议在初次使用前24小时进行皮肤测试。用少量的TriPollar®专用凝胶涂抹在手臂内侧，再用 TriPollar® Stop X 进行护理，确保皮肤不会对凝胶或护理产生负面反应。

7. 拿下仪器的保护盖。

如第37页所述，您现在已准备好开始使用TriPollar® Stop X了。



图9



图10

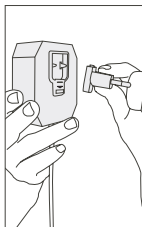

图11

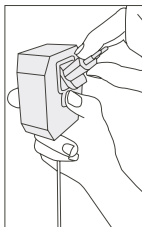

图12

护理步骤

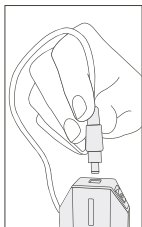
使用TriPollar® Stop X护理肌肤：

1. 清洁并擦干使用区域。
2. 整个护理必须使用TriPollar®专用凝胶，把薄薄的一层均匀涂在使用区域（脸部或颈部），皮肤可能会感到一种温暖的感觉。
3. 按开关键来开启仪器(图13)，确保绿色指示灯亮起。
提示：长按开关键2-3秒钟可关闭仪器。
4. 可以根据您的使用喜好选择低档/高档模式。当单绿灯亮起表示仪器正在低档模式下工作(图14)，再次按下开关键，表示仪器正在高档模式下工作(图15)。

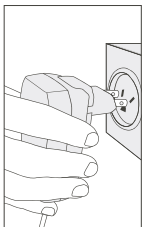

图13



图14

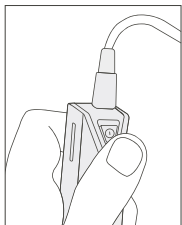

图15

重要： 第一次使用时，建议您从低档开始，然后根据皮肤的耐受性逐渐调整档位。
护理开始：

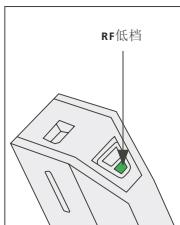
5. 将脸部划分为3个可选的护理区域（图16）：
 - 右脸颊
 - 左脸颊
 - 前额
6. 将仪器前端放置在皮肤上，确保四个磁头可以同时接触到皮肤。
7. 以大约两倍于磁头大小在护理区域做缓慢打圈移动，慢慢地将皮肤加热至合适的温度（图17）。

注意：仪器在皮肤上请保持缓慢移动，帮助护理区域加热到合适温度。勿将仪器停留在一处而不移动。

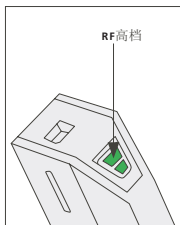
8. 当橙色指示灯亮且“哔哔”提示音响起，则表明已经达到了合适的温度，请以同样的缓慢打圈停留片刻，再逐渐扩大护理区域。

继续这种手法直至覆盖整个护理区域达，确保这个过程中橙色指示灯尽可能是亮起的。

当你从一个区域移至另一个区域（图16），如果皮肤温度不够温暖，橙色指示灯可能会熄灭。

9. 再在整个护理区域继续缓慢打圈直至**4-5分钟**。这可令护理区域保持均匀加热。要达到提升轮廓的功效，可以于下颌线往上朝着脸颊的做“提升”运动（图18）。

10. 完成4-5分钟的护理后，您可以重复第6-9步骤继续护理下一个区域。



图16



图17



图18

11. 一般护理后，护理范围的皮肤有可能会发红(红斑)、轻微肿胀(水肿)，两种症状都应在短时间内退去。
12. 持续按住开关键两秒钟，关闭仪器。
13. 从电源插座上拔下电源。
14. 轻轻擦拭皮肤上的凝胶，然后清洗脸部。如果需要的话您可以再涂上润肤霜。
15. 用湿微毛巾或纸巾清洁仪器磁头，重新盖上保护盖。

警告：不得将TriPollar® Stop X仪器浸没于水中。

安全机制：

过热自动安全机制能保护你的皮肤免受伤害。一旦达到指定温度，仪器能量来源会自动关闭，绿色指示灯熄灭。当温度已低于指定温度或仪器已移动至其他温度较低的使用范围时，仪器便会自动重开，绿色指示灯亮起。

重要：

当护理区域的皮肤温度足够高时，橙色灯亮起，当温度不够高时，则橙色灯熄灭。

护理须知

建议使用 TriPollar® Stop X 时遵循以下提示：

- 进行整个面部护理，大约需要12-15分钟。如果时间不够，可针对重点部位处理，不同使用者的护理时间也会略有不同。
- 为了更好的护理效果，请持续使用 TriPollar® Stop X 6-8周，每周2-3次。
- 确保最多每两天于同一位置进行一次护理。
- 完成整个护理后，建议每月使用 TriPollar® Stop X 2-4次或于需要时使用，以保持长期的护理效果。
- 如橙色指示灯和提示音在5分钟内没有出现，又或感觉不到任何热力，请用较慢的速度移动但切勿停下。缓慢、圆形和平均速度的移动会比快速移动更有效。移动缓慢，适用范围的内部将会更快产生热量。
- 如橙色指示灯和提示音即时出现或你感觉过热，请选择较低的强度。
- 如橙色指示灯和提示音在3-5分钟内没有出现，选择更高的档位。如果调至更高的档位后指示灯和提示音仍然没有出现，可试着放慢移动速度，但切勿停下。

常见问题

本章节介绍如何解决使用TriPollar® Stop X仪器时可能出现的问题。

如果您的 **TriPollar® Stop X** 仪器不能操作, 请于联系服务中心前, 采取以下措施:

- 确保已拿走仪器上的保护盖。
- 确保电源线已牢固地连接到仪器。
- 请确认已按下电源按钮, 绿色指示灯也已亮起。
- 确保已依据使用说明涂上了TriPollar®凝胶, 如不使用凝胶, TriPollar® Stop X 仪器将不能正常使用。

售后服务

本章节提供TriPollar® Stop X 仪器的客户支持相关联系信息。

如需服务, 请咨询您购买 TriPollar® Stop X 的商店或访问我们的网站:

www.stop-age.com (英文网站) **www.stop-age.cn** (中文网站) 当到服务中心查询时, 请准备好仪器的产品序号, 序号可在仪器的顶部面板上找到。令客户满意是我们的首要任务, 为了能提供最优质的服务, 请告诉我们您的意见和建议。联系资料可于本用户手册的封底里找到或通过以上所述网站。

技术规格

本章节介绍TriPollar® Stop X的技术规格。

表格 1

技术规格

重量:	85克
尺寸:	高=134毫米 长=51毫米 宽=32毫米
频率:	1.0-1.25兆赫

表格 2

运作条件

温度:	+5度至+30度
湿度:	相对湿度20至80
额定功率:	交流100-240V, 0.6A, 50-60赫兹 直流 8V 1.5A

表格 3

运送与储存

温度:	0度至40度
湿度:	相对湿度10至90

表格 4

电力安全

电源被列为级别二—双重绝缘

附录

本附录提供TriPollar® Stop X仪器的限用物质状况声明。

限用物质状况说明

表5-依据SJ/T 11364的规定编制

部件名称	限用物质					
	铅PB	汞HG	镉CD	六价铬CR ⁶⁺	多溴联苯PBB	多溴二苯醚PBDE
二极管	X	•	•	•	•	•
晶体管	X	•	•	•	•	•
英规AC插头座	X	•	•	•	•	•
欧规AC插头座	X	•	•	•	•	•
其他	•	•	•	•	•	•

- X 表示该有害物质至少在该部件的某一均质材料中的含量超出GB/T 26572规定的限量要求。在生产过程中，因制造需求而应用的限用物质，不会影响美容仪的安全性，也不会给使用者带来负面影响。此处标注限用物质状况，以便废弃美容仪时，合理处置而不影响环境。
- 表示该有害物质在该部件所有均质材料中的含量均在GB/T 26572 规定的限量要求以下。

繁體中文

感謝您購買**TriPollar® Stop X**產品！

恭喜您向著無瑕肌膚邁出了第一步！

本使用說明書描述了TriPollar® Stop X儀器及其使用方法

補充資料詳見：

<http://www.stop-age.com>（英文網站）

<Http://www.stop-age.cn>（中文網站）

目錄

TRIPOLLAR® STOP X	52
• 產品簡介	
• 包裝內含	
TRIPOLLAR® STOP X 使用程式	55
• 關於儀器	
• 準備使用	
• 護理肌膚	
• 使用提示	
常見問題	64
售後服務	64
技術規格	65
附錄	66

重要告知

©Pollogen公司保留所有權利。

設計和技術規格如有變更，恕不另行通知。

儀器由Pollogen公司制造。

應用專利技術。

“Pollogen”和“TriPollar”屬Pollogen公司之註冊商標。

本使用說明書中的所有知識產權歸Pollogen公司所有，並受版權法和國際條款保護。Pollogen公司保留所有未明確授予之權利。未經Pollogen公司事先書面同意，不得以任何形式復制本使用說明書的任何部分，也不得用於制作任何衍生作品。

所有其他商標均屬其各自所有者之財產；其他公司、品牌產品及服務名稱亦屬於其各自所有者之商標或註冊商標。

安全指引

重要信息：請確保在使用前通讀整份說明書。需注意所有警告和安全事項。使用TriPollar® Stop X產品時，請務必遵守以下所有安全預防措施。若想了解TriPollar®技術的更多信息，請瀏覽我們的英文網站 www.stop-age.com和中文網站www.stop-age.cn

① 警告和注意 事項

TriPollar® Stop X是一款必須正確使用的電子儀器。為降低觸電帶來的風險，請遵守以下所有警告和注意事項：

- 如儀器落入水中，千萬不要接觸儀器，應立即用乾燥的手拔掉插頭。
- 不要把儀器放在或靠近任何水源，如水槽或浴缸。
- 切勿將儀器浸泡到水中。
- 當接駁電源後，永遠不要忽略儀器。
- 使用前，確保儀器、電源和電線沒有任何損壞。若電線損壞或儀器經過拆解，請不要繼續使用。
- 此儀器只適用於原裝電線。
- 避免兒童接觸。
- 操作此儀器時，手必須完全乾燥。
- 清潔、維護前或使用後必須關閉電源並拔掉插頭。
- 使用儀器專用凝膠時必須按照說明書指示。

注意事項

- 使用儀器專用凝膠時必須按照說明書指示
- 此儀器只適用於本用戶手冊所述的目的。
- 眼瞼、眼皮、甲狀腺部位、嘴唇、耳朵、乳房或生殖器部位，不能使用此儀器。
- 使用該儀器時的感覺應該是溫暖舒適的。如出現不適，請立即停止使用。

不按照本說明書所述的指示使用，有可能會損害或灼傷妳的皮膚。

如果下列任何適用於您，請勿使用**TriPollar® Stop X**：

- 十八歲以下。
- 有心臟起搏器或內部除顫器。
- 使用範圍內有金屬植入物（如金線），不包括牙齒填充物或植入物。
- 現時或曾患有癌癥，特別是皮膚癌或癌前症。
- 嚴重的並發條件如心臟病。
- 懷孕或哺乳。
- 因免疫抑制性疾病而引起的免疫系統受損，如艾滋病或正在服用免疫抑制藥物。
- 任何因熱力刺激的疾病，如復發性單純皰疹病毒（在使用範圍內）。
- 在使用範圍內有任何皮膚疾病如皮膚有傷口、牛皮癬、濕疹、皮疹。
- 曾患有癩瘡，異常的傷口愈合或脆弱肌膚。
- 任何手術，如在使用範圍3個月內有進行激光換皮、化學脫皮或傷口正在愈合等。

- 使用範圍曾置入永久填充物。而曾植入臨時皮下填充劑，請先諮詢醫生的意見。
- 使用範圍3個月內有植入肉毒桿菌素。
- 使用範圍內有任何可疑病變。
- 現時使用的藥物、草藥制剂、維生素或食物補充劑會導致皮膚脆弱或乾燥。

可能出現的副作用

以下的副作用是罕見的，如真的發生，通常都是暫時性的。不過，如出現任何下列副作用持續超過24小時，請向您的醫生諮詢。

- 疼痛
- 皮膚損傷（結痂、水皰、燒傷、皮膚脆弱、瘀傷）
- 輕微頭痛

如對任何潛在的副作用有懷疑，請在使用TriPollar® Stop X 前先諮詢您的醫生

TRIPOLLAR® STOP X介紹

本章節介紹TriPollar® Stop X產品及其組件。

產品簡介

TriPollar® Stop X - 新壹代RF家用射頻美容儀

TriPollar® Stop X呈現了在舒適的家用環境下使用的新型的射頻技術。基於突破性的多頻射頻技術，TriPollar® Stop X可均勻地加熱真皮層，從而實現快速、安全和有效的護理。提供即時且持久的專業級的美膚效果。

TriPollar® Stop X的使用者可享受到這款產品帶來的綜合優勢，透過獨特的非導熱性凝膠和新型設計的磁頭，聚焦射頻能量並直達真皮層所在位置。真皮層的活動加快了膠原蛋白的自然生成，令肌膚光滑柔嫩，與此同時，儀器專有的創新型溫度感應器確保了整個護理過程安全且有效。正確依照說明規律性地使用TriPollar® Stop X，能有效延緩皮膚的老化現象。

TRIPOLLAR® STOP X 包裝

TRIPOLLAR® STOP X包裝內含：

1. TRIPOLLAR® STOP X包裝盒（圖1）



圖1

2. TRIPOLLAR® STOP X 儀器 (圖2)
3. TRIPOLLAR® STOP X 電源和電線 (圖3)
4. TRIPOLLAR® STOP X 電源插座轉換器 (圖4)
5. TRIPOLLAR® 凝膠耦合劑 (圖5)
一旦容器被打開，凝膠只可使用12個月。
重要：建議在初次使用前24小時進行皮膚測試，詳情請見第13頁。
6. TRIPOLLAR® STOP X 說明書 (圖6)
7. TRIPOLLAR® STOP X 國際保修規則 (圖6)



圖2



圖3

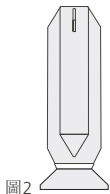

圖4

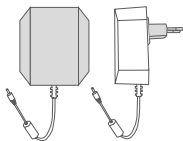

圖5

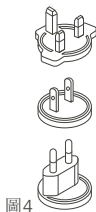

圖6

TRIPOLLAR® STOP X 使用程式

本章节介绍TriPollar® Stop X仪器及其使用方法

TRIPOLLAR® STOP X仪器

TriPollar® Stop X是壹款煥新並修復肌膚的面部儀器，用於提高及加快皮膚膠原蛋白生成，改善肌膚活力。

TriPollar® Stop X 將熱量聚焦於皮膚真皮層深處，如下圖所示。



圖8 TriPollar® Stop X 儀器組件圖

1. 儀器主體
2. 工作埠
3. 磁頭
4. 溫度感應器
5. 控制面板
6. 電源連接
7. 綠色指示燈
8. 橙色指示燈
9. 開關鍵
10. RF低檔
11. RF高檔
12. 保護蓋

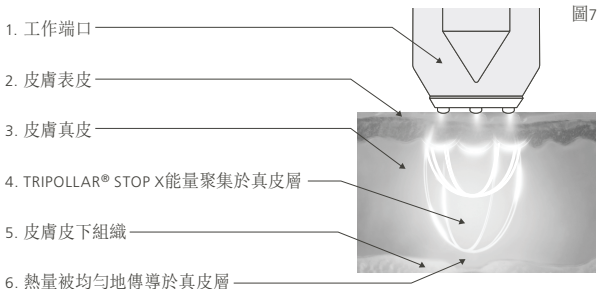
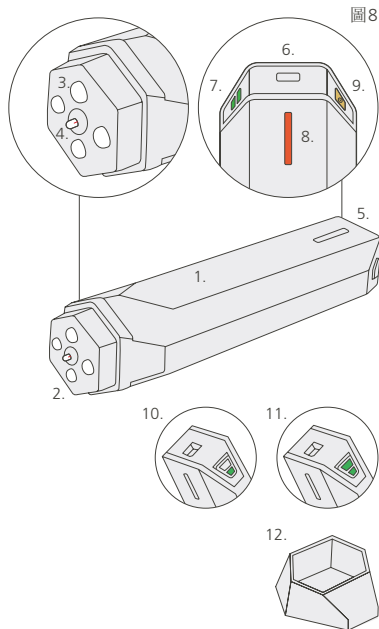

使用前

使用TriPollar® Stop X之前，請註以下事項。

1. 打開儀器包裝盒，取出儀器及電源。
2. 將適配器接入電源槽(圖9)。
3. 適配器推入電源槽，直到它牢牢“卡入到位”且無法輕易拔下(圖10)。
4. 電源線與儀器相連(圖11)。
5. 將電源插入插座 (圖12)。
6. 從盒子中取出TriPollar®專用凝膠。
重要：建議在初次使用前24小時進行皮膚測試。用少量的TriPollar®專用凝膠塗抹在手臂內側，再用TriPollar® Stop X進行護理，確保皮膚不會對凝膠或護理產生負面反應。
7. 拿下儀器的保護蓋

如第59頁所述，您現在已準備好開始使用TriPollar® Stop X了。



圖9



圖10

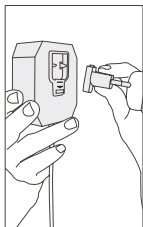

圖11

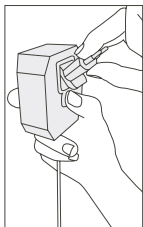

圖12

護理步驟

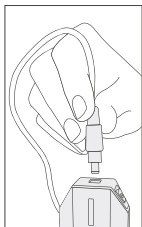
使用TriPollar® Stop X護理肌膚：

1. 清潔並擦幹使用區域。
2. 整個護理必須使用TriPollar® 專用凝膠，把薄薄的壹層均勻塗在使用區域（臉部或頸部），皮膚可能會感到壹種溫暖的感覺。
3. 按開關鍵來開啟儀器(圖13)，確保綠色指示燈亮起。
提示：長按開關鍵2-3秒鐘可關閉儀器
4. 可以根據您的使用喜好選擇低檔/高檔模式。當單綠燈亮起表示儀器正在低檔模式下工作(圖14)，再次按下開關鍵，表示儀器正在高檔模式下工作(圖15)。

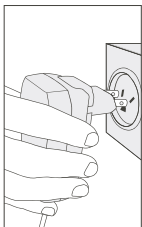

圖13



圖14

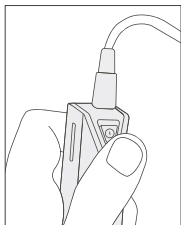

圖15

重要:第一次使用时, 建议您從低檔開始, 然后根据皮肤的耐受性逐渐調整擋位。
護理開始:

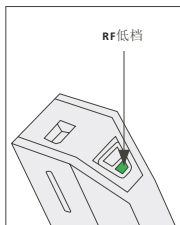
5. 將臉部劃分為3個可選的護理區域(圖16):
 - 右臉頰
 - 左臉頰
 - 前額
6. 將儀器前端放置在皮膚上, 確保四個磁頭可以同時接觸到皮膚
7. 以大約兩倍於磁頭大小在護理區域做緩慢打圈移動, 慢慢地將皮膚加熱至合適的溫度(圖17)。

注意：儀器在皮膚上請保持緩慢移動，幫助護理區域加熱到合適溫度。勿將儀器停留在一處而不移動。

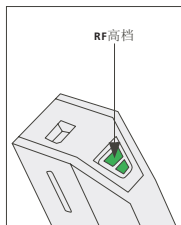
8. 當橙色指示燈亮且“咩咩”提示音響起，則表明已經達到了合適的溫度，請以同樣的緩慢打圈停留片刻，再逐漸擴大護理區域。

繼續這種手法直至覆蓋整個護理區域達，確保這個過程中橙色指示燈盡可能是亮起的。

當你從一個區域移至另一個區域（圖16），如果皮膚溫度不夠溫暖，橙色指示燈可能會熄滅。

9. 再在整個護理區域繼續緩慢打圈直至4-5分鐘。這可令護理區域保持均勻加熱。要達到提升輪廓的功效，可以於下頷線往上朝著臉頰的做“提升”運動（圖18）。

10. 完成4-5分鐘的護理後，您可以重複第6-9步驟繼續護理下一個區域。



圖16



圖17



圖18

11. 一般護理後，護理範圍的皮膚有可能會發紅（紅斑）、輕微腫脹（水腫），兩種癢狀都應在短時間內退去。
12. 持續按住開關鍵兩秒鐘，關閉儀器。
13. 從電源插座上拔下電源。
14. 輕輕擦拭皮膚上的凝膠，然後清洗臉部。如果需要的話您可以再塗上潤膚霜。
15. 用濕微毛巾或紙巾清潔儀器磁頭，重新蓋上保護蓋。

警告：不得將TriPollar® Stop X 儀器浸沒於水中。

安全機制：

過熱自動安全機制能保護妳的皮膚免受傷害。一旦達到指定溫度，儀器能量來源會自動關閉，綠色指示燈熄滅。當溫度已低於指定溫度或儀器已移動至其他溫度較低的使用範圍時，儀器便會自動重開，綠色指示燈亮起。

重要：

當護理區域的皮膚溫度足夠高時，橙色燈亮起，當溫度不夠高時，則橙色燈熄滅。

护理須知

建议使用TriPollar® Stop X 时遵循以下提示：

- 進行整個面部護理，大約需要12-15分鐘。如果時間不夠，可針對重點部位處理，不同使用者的護理時間也會略有不同。
- 為了好的護理效果，請持續使用TriPollar® Stop X 6-8周，每周2-3次。
- 確保最多每兩天於同壹位置進行壹次護理。
- 完成整個護理後，建議每月使用TriPollar® Stop X 2-4次或於需要時使用，以保持長期的護理效果。
- 如橙色指示燈和提示音在5分鐘內沒有出現，又或感覺不到任何熱力，請用較慢的速度移動但切勿停下。
- 緩慢、圓形和平均速度的移動會比快速移動更有效。移動緩慢，適用範圍的內部將會更快產生熱量。如橙色指示燈和提示音即時出現或你感覺過熱，請選擇較低的強度。
- 如橙色指示燈和提示音在3-5分鐘內沒有出現，選擇更高的檔位。如果調至更高的檔位後指示燈和提示音仍然沒有出現，可試著放慢移動速度，但切勿停下。

常見問題

本章節介紹如何解決使用TriPollar® Stop X 儀器時可能出現的問題。

如果您的TriPollar® Stop X儀器不能操作，請於聯系服務中心前，采取以下措施：

- 確保已拿走儀器上的保護蓋
- 確保電源線已牢固地連接到儀器
- 請確認已按下電源按鈕，綠色指示燈也已亮起
- 確保已依據使用說明塗上了TriPollar®凝膠，如不使用凝膠，TriPollar® Stop X 儀器將不能正常使用

售後服務

本章節提供TriPollar® Stop X 儀器的客戶支持相關聯系信息。

如需服務，請諮詢您購買 TriPollar® Stop X 的商店或訪問我們的網站：

<http://www.stop-age.com> (英文網站) **<http://www.stop-age.cn>** (中文網站)

當到服務中心查詢時，請準備好儀器的產品序號，序號可在儀器的頂部面板上找到。

令客戶滿意是我們的首要任務，為了能提供最優質的服務，請告訴我們您的意見和建議。聯系資料可於本用戶手冊的封底裏找到或通過以上所述網站。

技術規格

本章节介绍 TriPollar® Stop X 的技术规格。

表格 1

技術規格

重量:	85克
尺寸:	高=134毫米 長=51毫米 寬=32毫米
頻率:	1.0-1.25兆赫

表格 2

運作條件

溫度:	+5度至+30度
濕度:	相對濕度20至80
額定功率:	交流100-240V, 0.6A, 50-60赫茲 直流 8V 1.5A

表格3

運送與儲存

溫度:	0度至40度
濕度:	相對濕度10至90

表格4

電力安全

電源被列為級別二—雙重絕緣

附錄

本附录提供TriPollar® Stop X 仪器的限用物質狀況聲明。

限用物質狀況說明

表5依據SJ/T11364的規定編制

部門名稱	限用物質					
	鉛PB	汞HG	鎘CD	六价铬CR ⁶⁺	多溴联苯PBB	多溴二苯醚PBDE
二极管	X	•	•	•	•	•
晶体管	X	•	•	•	•	•
英規AC插头座	X	•	•	•	•	•
欧規AC插头座	X	•	•	•	•	•
其他	•	•	•	•	•	•

X 表 示該有害物質至少在該部件的某均質材料中的含量超出GB/T 265 72規定的限量要求。在生產過程中，因制造需求而應用的限用物質，不會影響美容儀的安全性，也不會給使用者帶來負面影響。此處標註限用物質狀況，以便廢棄美容儀時，合理處置而不影響環境。

- 表示該有害物質在該部件所有均質材料中的含量均在GB/T26572規定的限量要求以下。